

GETRÄNKEKÜHLUNG | Barkühlschränke

BBA 148

BARKÜHLSCHRÄNKE ▶ FLÜGELTÜREN



ARTIKELINFORMATIONEN

- Barkühlschrank mit 1 Edelstahl Drehtür
- Spiegeleffekt- Edelstahl innen und schwarz beschichteter Stahl außen
- Gerät mit glänzender Oberflächenbehandlung und Gesamthöhe von 900mm
- Roll-bond Verdampfer mit Umluftventilator
- Automatische Abtauung durch Kompressor Stop
- Isolierungsmaterial Cyclopentane (40mm - FCKW frei)
- Digitales Thermostat
- Selbstschließende Tür
- herausnehmbare Türdichtung
- Höhenverstellbare Einschübe (2 Stück)
- Gehärtetes Sicherheitsglas Edelstahl Rahmen
- Türschloß als Standard
- Horizontale LED Beleuchtung im Inneren
- Separate Schalter: Hauptschalter (Grün) und innere LED Beleuchtung (rot)
- 4 Höhenverstellbare Füße
- Energieeffizienzklasse: B

TECHNISCHE SPEZIFIKATIONEN

Fassungsvermögen	138 L
Temperatur	M2 (-1°C-+7°C)
Verbrauch	1.52 kWh/24h
Nennleistung	135 W
Geräuschpegel	55 dB(A)
Nettogewicht	44 Kg
Bruttogewicht	46 Kg
Außenmaße (BxTxH mm)	600x500x900
Innenmaße (BxTxH mm)	510x355x745
Verpackungsmaße (BxTxH mm)	655x560x1060
Lademengen 20'/40'/40'HQ	72/144/144

ZERTIFIZIERUNGEN

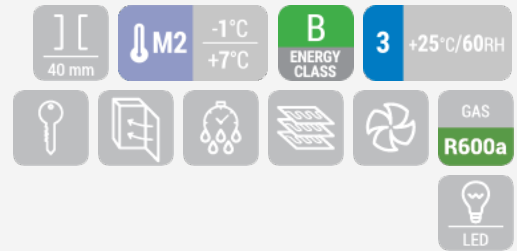
CE  RoHS

DETAILS

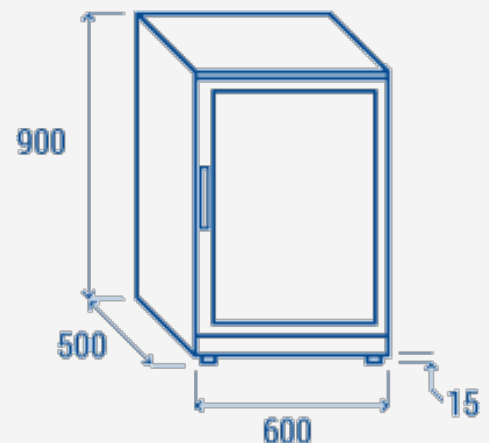

PRODUKTABMESSUNGEN

RIGHTWAY ASIA
 We make the world a cooler place